

河南中安建设集团 企业文化手册



河南中安建设集团有限公司
Henan Zhongan Construction Group Co.,Ltd

序

企业文化是企业为解决生存和发展问题而形成的基本理念和认知，集中体现了一个企业经营管理的核心思想，以及由此产生的组织行为，是由价值观、理念、符号、行为方式等组成的综合性文化形象。

河南中安建设集团有限公司（以下简称集团公司）经过近 70 年的发展，已经形成了自己独特的企业文化，随着时代的进步、企业的发展，企业文化也需要吐故纳新，不断注入新鲜血液。在总结集团公司原有企业文化的基础上，经过大量的社会调研，借鉴优秀企业的经验，修改后形成了本手册，本手册共分四大部分：理念体系、子文化体系、视觉系统、行为规范，比较集中和系统地展示了集团公司企业文化的内涵。

本手册在修订过程中得到了集团公司领导、员工以及有关基层单位和部室的支持和帮助，在此表示衷心的感谢，同时，本手册在修订过程中难免挂一漏万，有不尽如人意的地方，请集团公司领导和广大员工提出宝贵的意见和建议，反馈到集团公司综合部党群办。

本手册自 2018 年 10 月 1 日起施行。

集团公司综合部

2018 年 9 月

壹

理念体系

前言 /1

第一部分：企业理念总揽 /2

第二部分：企业理念释义 /3-13

企业愿景 /3

企业使命 /4

核心价值观 /5

奋斗目标 /6

企业精神 /6

发展战略 /7

质量方针 /8

经营理念 /9

人才理念 /10

服务理念 /11

管理理念 /12

企业作风 /13



贰

子文化体系

前言 /14

责任文化 /15-16

安全文化 /17-18

质量文化 /19-20

诚信文化 /21-22

创新文化 /23-24

学习文化 /25-26

和谐文化 /27-28

效用文化 /29-30

敬业文化 /31-32

竞合文化 /33-34



叁



前言 /35

第一部分 基础系统规范 /36-42

标志释义，标志方格稿、墨稿、反白稿 /36-37

标志的规范制作及说明 /38

标准色 /39

标志在不同背景色时使用规范 /40

集团公司及各板块、单位名称的中英文标准字体使用规范，标志与集团公司和中安建设名称组合规范（其他板块、单位参照执行）/41-42

第二部分 施工现场标识系统规范 /43-47

工地大门 /43

中安建设旗及项目部旗、旗杆及基座 /44

工地宣传旗 /45-46

安全帽 /47

第三部分 办公标识系统规范 /48-53

门牌、名片 /48

稿纸、便签、信封、档案袋 /49-52

一次性杯子 /53

肆

行为规范

前言 /54

第一部分：基本行为规范 /55-57

第二部分：礼仪规范 /58-62

第一章：拜访礼仪规范 /58-59

第二章：接待礼仪规范 /60-61

第三章：会议、活动礼仪规范 /62

第四章：位次排序礼仪规范 /63-65



集团公司理念体系

前言

企业理念是企业形成的具有自身特点的愿景使命、经营战略、价值理念和行为准则的综合，是企业在长期经营实践活动中逐步培育、积累起来的精神财富，是企业最核心的思想，是企业文化的重要组成部分，是推动企业发展的无形力量。



第一部分 企业理念总览

企业愿景

创建一流企业 赶超行业先进

企业使命

雕筑时代精品 诚信服务用户

核心价值观

为客户创造精品 为员工创造机会
为股东创造价值 为社会创造财富

奋斗目标

打造百年企业 追求和谐共赢

企业精神

团结 合作 创新 超越

发展战略

一业为主 多元发展 协同推进 做优做强



质量方针

科学管理 精益求精 持续改进 追求卓越

经营理念

以经营为龙头 以诚信拓市场
以管理求效益 以创新谋发展

管理理念

以标准化为基础 信息化为支撑 精细化为目标

服务理念

客户至上 注重细节 追求完美

人才理念

以德为本 因材施教

企业作风

严谨 务实 敬业 高效

第二部分 企业理念释义

企业愿景 创建一流企业 赶超行业先进

【释义】

企业愿景：企业所向往的前景和发展方向的高度概括。

□ **创建一流企业：**把集团公司打造成具有集团化管理、模块化经营、业务立足焦作、面向全省、走向全国的综合性的建筑施工企业，做到管理一流，产品和服务领先。

□ **赶超行业先进：**发展才是硬道理，以行业先进企业为学习的榜样和赶超的目标，脚踏实地，务实重干，团结协作，奋力拼搏，努力早日跃身建筑业第一方阵。





企业使命

雕筑时代精品 诚信服务用户

【释义】

企业使命：企业最根本、最有价值、最崇高的责任和任务，明确企业发展方向与核心业务，协调各种内外部矛盾，树立用户导向思想，表明企业的社会政策。

□ **雕筑时代精品：**集团公司始终以精雕细琢、精益求精的工匠精神，为业主交上满意的答卷，坚持干一项工程，树一座丰碑，交一方朋友，拓一片市场；干一项工作，创一番业绩，立一项标杆，把工作当做终身为之奋斗的事业。

□ **诚信服务用户：**人无信不立，业无信不兴，诚信是企业立身之本。集团公司坚持对用户有诺必践，坚守承诺，信守合同。

核心价值观

为客户创造精品 为员工创造机会
为股东创造价值 为社会创造财富

【释义】

核心价值观：企业在经营中形成并长期坚守的核心理念，引领企业的一切经营活动。

□ **为客户创造精品：**满足客户的需求是企业获得利润的途径，集团公司始终把客户利益放在首位，以精品工程和优质服务回报客户，坚持一切为了客户，为了客户的一切，为了一切客户的理念。

□ **为员工创造机会：**集团公司坚持“百年大计，人才为先”的战略，致力于创建学习型企业，打造建筑业的人才高地和经营管理人才的摇篮，为员工成长、成才搭建干事创业的平台。

□ **为股东创造价值：**集团公司致力于建立良好的投资者关系，致力于企业长远的发展进步，为股东创造长期稳定的收益和回报。

□ **为社会创造财富：**集团公司积极践行社会责任，推动社会经济发展和产业技术进步。



奋斗目标 打造百年企业 追求和谐共赢

【释义】

奋斗目标：企业所追求的能够实现的总体目标。

□ **打造百年企业**：与共和国同龄的集团公司追求长远发展进步，不追求短期的一时一地之利，致力于打造基业长青的百年老店。

□ **追求和谐共赢**：集团公司追求绿色发展，节能环保，与自然和谐共处；与股东、员工、客户等各方分工协作，共享合作成果，共创美好未来。



企业精神 团结 合作 创新 超越

【释义】

企业精神：员工所具有的共同思想境界和理想追求，表达企业精神风貌。

□ **团结**：团结就是力量。集团公司始终强调团队精神，员工要围绕团队组织的奋斗目标，凝心聚力，共担责任，克难攻坚。

□ **合作**：集团公司对内倡导部门、员工间协调配合，起到 1+1>2 的效果；对外以开放、合作的态度，广交朋友，整合资源，实现优势互补，风险共担，利益共赢。

□ **创新**：创新是世界的潮流，因循守旧、固步自封注定没有出路，惟改革者进，惟创新者强，惟改革创新者胜。集团公司倡导立足岗位，结合实际，万众创新。

□ **超越**：发展如逆水行舟，不进则退。集团公司强调，组织和个人自我超越，自我革新，今日之我要超越昨日之我，勇于赶超行业先进，向着更高的目标迈进。

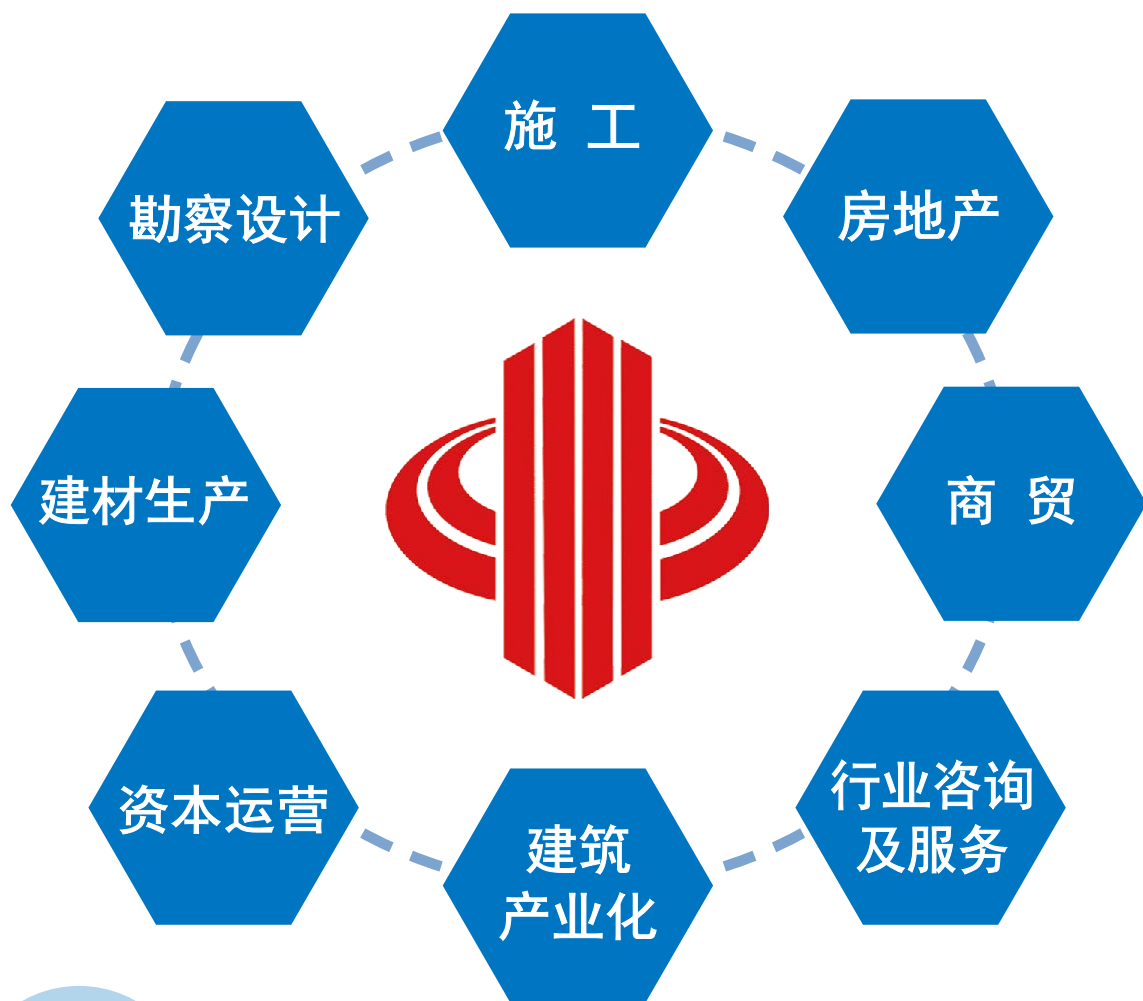

发展战略

一业为主 多元发展 协同推进 做优做强

【释义】

发展战略：一定时期内，企业对其发展方向、速度、质量、能力的重大选择、规划及策略。

□ **一业为主 多元发展**：集团公司因建筑施工起步、发展、壮大，建筑施工是企业的核心业务和赖以生存的看家本领，具有很强的市场竞争力。集团公司坚持做大做强主业，同时带动相关产业，向建筑产业的上下游延伸，拓展勘察设计与施工、房地产、建材生产、商贸、行业服务及咨询等产业链，形成多元化发展格局。

□ **协同推进 做优做强**：各板块加强产业联动，实现优势互补，共同发展。打造企业核心竞争力，做到“人无我有，人有我优，人优我特”，扩大规模，提升综合实力。

质量方针 科学管理 精益求精 持续改进 追求卓越

【释义】

质量方针：企业对质量的指导思想和承诺。

□ **科学管理**：集团公司始终把质量管理的科学化、制度化、规范化放到重要位置，加强质量事前、事中、事后控制，强化规范操作，责任到人，以科学的管理手段实现产品、服务、工作标准的高质量。

□ **精益求精**：集团公司倡导精益求精的工匠精神，坚持“零缺陷”、“零失误”理念，加强产品和服务质量的控制，工作追求完美。

□ **持续改进**：没有最好，只有更好。集团公司对产品质量、客户服务和工作标准的追求永无止境，始终提供高质量的产品、优质的服务，不断提升工作标准。

□ **追求卓越**：要向最优秀的企业、最高的标准看齐，努力将自身的优势、能力、资源发挥到极致，不只是在顺境中勇立潮头，更要在逆境中奋力突围，逆势而上。





经营理念

以经营为龙头 以诚信拓市场
以管理求效益 以创新谋发展

【释义】

经营理念：企业的经营观念和行为规范，决定企业的经营方向和目标。

□ **以经营为龙头**：经营关乎企业的生存和发展，是企业开展一切生产经营活动的基础，是企业生产的保障和实现利润的源头，集团公司高度重视经营工作。

□ **以诚信拓市场**：一诺千金，诚信为本。诚信是企业立足和开拓市场的前提，没有诚信，则会失去客户和市场。集团公司坚持以诚信服务客户，以诚信开拓市场。

□ **以管理求效益**：管理也出生产力。集团公司强调，要向管理要效益，提升管理水平，降低管理成本，实行绩效考核，提高工作效率，提升经济效益。

□ **以创新谋发展**：创新是时代的主题，面对激烈竞争的市场环境，不日新者必日退，唯有改革创新才能发展进步。集团公司强调，创新敢突破，变革不畏艰，倡导人人敢创新，事事要创新的良好氛围，以创新谋发展。

人才理念

以德为本 因材施教

【释义】

人才理念：企业对人才管理的核心理念，是企业合理开发、使用、留住人才的指导思想和观念。

□ **以德为本**：集团公司坚持德才兼备，以德为本的原则，品德是第一位，才能是第二位，在品德优良的前提下，量才使用，打造风清气正的干部和员工队伍。

□ **因材施教**：集团公司坚持人尽其才、因材施教的人才理念，根据每一个员工的优势和特点，制定职业生涯规划，安排最合适的岗位，发挥其最大的作用，致力于打造建筑业的人才高地和管理型、专家型人才的摇篮。



服务理念

客户至上 注重细节 追求完美

【释义】

服务理念：企业为达到服务好客户的目的，长期形成的以客户为中心的思想观念和行为准则。

□ **客户至上**：集团公司始终把客户的利益放在第一位，提出“诚信服务用户”的使命，对客户以诚相待，为客户提供最优质的产品和服务，满足客户的一切合理需求，培养客户长期稳定的忠诚度，把客户是否满意作为衡量一切工作的准绳。

□ **注重细节**：天下大事，必做于细。随着社会的发展，客户对产品和服务细节的要求越来越高，客户需求的变革引领产品变革的方向。集团公司注重细节管理，不仅注重产品服务的精细化管理，更注重企业内部的精细化管理。

□ **追求完美**：集团公司紧跟时代步伐，发扬工匠精神，不断提高服务水平 and 产品质量，创新服务和产品，以追求完美的服务为最终目的，满足客户不断提升的服务要求。





管理理念

以标准化为基础 信息化为支撑
精细化为目标

【释义】

管理理念：企业在长期的管理中，积累下来的具有自身特点的经验、做法以及未来的目标。

□ **以标准化为基础**：标准化是企业科学管理的前提和基础，让企业的一切行为有章可循，有据可依，有标准可参照，使各项工作规范化、科学化、程序化，有利于提高效率，降低成本，保证企业的稳定运转。

□ **信息化为支撑**：信息是重要的生产要素，信息化有利于企业资源的合理配置，实现绿色办公，降低管理成本，提升工作效率，适应瞬息万变的市场竞争环境，获取最大的经济效益。

□ **精细化为目标**：随着时代的发展，粗放式管理已经不能适应新时代的需要，更加科学的精细化管理是必走之路，也是集团公司今后发展的目标。

企业作风 严谨 务实 敬业 高效

【释义】

企业作风：企业在思想、工作等方面表现出来的比较稳定的态度或行为风格。

□ **严谨**：干工作要严肃，谨慎，认真负责，一丝不苟，避免差错，及时纠正。

□ **务实**：一切从实际出发，求真务实，脚踏实地，不驰于空想，不骛于虚声，谋实事，出实招，把工作落到实处。

□ **敬业**：严格遵守职业道德的工作态度，专心致志，立足本职，爱岗敬业，把工作当事业做。

□ **高效**：干工作不等、不拖、不靠，雷厉风行，狠抓落实，实现优质高效。



集团公司子文化体系

前言

为进一步丰富企业文化的内涵，并紧密结合集团公司实际，建立了责任文化、安全文化、质量文化、诚信文化、创新文化、学习文化、和谐文化、效用文化、敬业文化、竞合文化等十个子文化系统。为推动责任文化、安全文化等子文化系统深入人心，本章着重从文化释义、名言警句、经典故事等方面进行解读，和广大员工共同分享、学习。



责任文化

责任是一切工作的出发点和落脚点。



名言警句

打通责任链，织密责任网，签订责任书，立下军令状。时序上到季到日，责任上到人到岗，以目标倒逼进度，时间倒逼程序，督查倒逼落实。

少一些望洋兴叹的徒劳，多一些直挂云帆的勇气；少一些“关我何事”的冷漠，多一些“匹夫有责”的担当。

牢固树立“等不起”的紧迫感，“慢不得”的危机感，“坐不住”的责任感。

面对大是大非敢于亮剑，面对矛盾敢于迎难而上，面对危机敢于挺身而出，面对失误敢于承担责任，面对歪风邪气敢于坚决斗争。

责任可以改变对待工作的态度，而对待工作的态度，决定你的工作成绩。

使命催征风正劲，重任千钧奋力行。

树立“一日不为，三日不安”的责任心。

人所能负的责任，我必能负；人所不能负的责任，我亦能负。如此，才能磨炼自己，求得更高的知识而进入更高的境界。

—— 林肯

经典故事

【80年的责任】武汉市鄱阳街有一座建于1917年的6层楼房“景明大楼”，该楼的设计者是英国的一家建筑设计事务所。20世纪末，在这座楼度过了80个春秋后的某一天，它的设计者远隔万里给这座楼的业主寄来一份函件，函件告知：景明大楼为本事务所在1917年所设计，设计年限为80年，现已超期服役，敬请业主注意。80年前盖的楼房，不要说设计者，连当年施工的人也不会有一个在世了吧？然而，至今竟然还有人为它的安危操心，操这份心的竟然是它的最初设计者，这份责任心实在令人钦佩，也值得我们学习，责任是支撑工作、事业的基石。

【喝马桶水的少女】一位少女到东京帝国酒店做服务员，这是她涉世之初的第一份工作，但她万万没有想到上司安排她去洗厕所。上司对她工作质量的要求特别高：必须把马桶洗得光洁如新，怎么办？是接受这个工作？还是另谋职业？一位先辈看到她的犹豫态度，不声不响地为她做了示范，当他把马桶洗得光洁如新时，他竟然从中舀了一碗水喝了下去。先辈对工作的态度，使她明白了什么是工作，什么是责任心，从此她坚定地迈出了职业生涯的第一步，并踏上了成功之路。自然，她所清洗的厕所，一向光洁如新，她也不止一次地喝过马桶里的水。几十年过去了，后来她成为日本政府的邮政大臣，她的名字叫野田圣子。



安全文化

安全关系到企业的经济利益、社会声誉和员工的生命健康，安全大于天。



名言警句

安全是最大的节约，事故是最大的浪费，麻痹是最大的隐患。

安全来自长期警惕，事故源于瞬间麻痹。

事故不难防，重在守规章！

多看一眼，安全保险，多防一步，少出事故。

安全不抓就是忽视生命，隐患不除就是事故罪人。

安全像只弓，不拉它就松；要想保安全，常把弓来绷。

家中想，班上想，事事想，人人都为安全想；年年讲，月月讲，天天讲，确保安全永不忘。

安全管理要横向到边，纵向到底，责任到人。

严字当头，落实当先；不严不实，难保安全。

千条线，万条线，安全是主线；千重要，万重要，安全最重要。

【麻痹大意造成特大安全事故】2016年11月24日，江西丰城发电厂三期扩建工程发生冷却塔施工平台坍塌的特别重大安全事故，造成73人死亡、2人受伤，直接经济损失1.02亿元，事故中涉嫌重大责任事故罪的9名责任人被依法刑事拘留。

据国家安监总局调查，事故发生的主要原因，一方面是工程施工单位对施工现场管理混乱，未按要求制定拆模作业管理控制措施，对拆模工序管理失控。事发当日，在7号冷却塔第50节筒壁混凝土强度不足的情况下，违规拆除模板，致使筒壁混凝土失去模板支护，不足以承受上部荷载，造成第50节及以上筒壁混凝土和模架体系连续倾塌坠落；另一方面，工程总承包单位对施工方案审查不严，对分包施工单位缺乏有效管控，未发现和制止施工单位项目部违规拆模等行为，其上级公司未有效督促其认真执行安全生产法规标准，监理单位未按照规定要求细化监理措施，对拆模工序等风险控制点失管失控，未纠正施工单位违规拆模行为，还有其他监管不力等原因。

事故是惨痛的，教训是深刻的。这次遇难的工人大多数是来自河北的木工，千里迢迢到江西打工却遭受如此灾难，这些工人可能都是家里的顶梁柱，很难想象老人失去儿子、妻子失去丈夫、孩子失去父亲的情形。这样的悲剧真的很令人痛心，这次血淋淋的教训再一次警示我们，生命只有一次，安全来不得半点马虎。



质量文化

质量是企业赖以生存和发展的基础。



名言警句

今天的质量，明天的市场。

质量是通向市场的基石，是赢得用户信赖的关键。

质量是最能打动人心的广告。

市场是海，质量是船，品牌是帆。

精益求精零缺陷，尽善尽美无遗憾。

百忙千忙，忽视质量是瞎忙；千苦万苦，不抓质量会更苦。

我们百分之一的失误，就是客户百分之百的损失。

走进质量天地，带来无限商机。

质量在我心中，标准在我脑中，工艺在我手中。

质量是品牌的基础，质量是市场的保证。



名言警句

把质量融入血液，用精品成就事业。
质量是维护客户忠诚度的最好保障。
质量以客户需要为开始，以客户满意为结束。

经典故事

【赔5万不如赔8万】1996年，严介和组建了民营企业——江苏太平洋工程有限公司。这一年，他跑了11趟南京，拿到了一张总额29.4万元的订单，工程内容是修建3个小涵洞，他算了一下，把这三个涵洞干完要赔5万元，因为是经过五次转包的工程了。大家都反对承包这个项目，他力排众议，下令队伍必须以最快的速度、最优的质量修好这3个涵洞，他说：“既然赔了就赔到底，赔5万不如赔8万。”

一直干到大年三十，把涵洞修得尽善尽美，严介和才带着队伍从南京回到淮安老家。正月十二上班后，工程指挥部的指挥长让总承包商把严介和请到南京吃一顿饭，说涵洞修得无可挑剔，以后的配套工程都让严介和他们干。等到这条高速公路建完，太平洋公司净赚了800万元，而比800万元更有价值的是口碑，从南京市传到省里，太平洋遍地开花，广受欢迎。

这个堪称完美的小工程，让太平洋获得了起飞的强大动力，很快，严介和开始承接千亿之多的大工程。

诚信文化

市场经济是诚信经济，人无信不立，业无信不兴。



名言警句

一个人最大的破产，就是信用的破产！
再穷，不要欠钱玩消失；再难，不要说话不算数。
宁愿丧失利益，也不丢失信誉。

如果你透支了信誉，消耗再大体力，花费再多的金钱，也不可能换回别人对你的信任。

诚信是金钱买不到的品牌，诚通永久，信达未来。

信用是现代社会无法或缺的个人无形资产，诚信的约束不仅来自外界，更来自我们的自律心态和自身的道德力量。

长期守信得来的信用，很可能只因为一次失信，就人格破产。所以，爱惜信用的人一定要谨慎行事，千万不可走错一步。

——松下幸之助

信用是难得易失的。费十年功夫积累的信用，往往由于一时一事的言行而失掉。

——池田大作



名言警句

人而无信，不知其可也。—— 孔子

言必信，行必果。—— 《论语》

人无诚信不立，业无诚信不兴，国无诚信不强。—— 老子

遵守诺言就像保卫你的荣誉一样。—— 巴尔扎克

经典故事

【信誉比金钱更重要】1835年，美国一家名为伊特纳的火灾保险公司正在组建中，公司不要求入股的人马上缴纳现金，只需要在名册上签名便能成为股东。当时，一个名叫摩根的人很穷，于是他签名当上了股东，不巧的是，没过多久，在该保险公司投保的一家客户的厂房不慎起了大火，灾情很严重，公司如果按规定全部付清这家客户的赔偿金，就意味着将破产。

消息传出后，股东们纷纷要求退还股金，这时的摩根却认为公司的信誉比金钱更重要，于是决定以一己之力保全公司。摩根变卖房产偿还了所有的赔偿金，留给他的只有一个空壳公司，但是公司的声誉却传遍了整个纽约城。大量客户涌入伊特纳保险公司投保，投资人也找上门来，摩根东山再起。现今摩根财团已成为世界上为数不多的巨型公司，有华尔街金融帝国主宰者之称。

创新文化

创新已经成为时代发展的主旋律、企业的核心竞争力，是企业可持续发展的重要驱动力。



名言警句

以敢于领先之魄力，敢闯敢试之作为，争当改革开放先行者、排头兵。

创新是引领发展的第一动力，创新是破解发展难题的利器，创新是发展的加速器、改革的方法论。

创新是企业的灵魂，是企业持续发展的保证。

创新敢突破，变革不畏难。

抓创新就是抓发展，谋创新就是谋未来。

以创新办法寻求化解矛盾的“钥匙”，以创新思路萃取化繁为简的“良方”，以创新举措打开实现突破的“锦囊”。

以凤凰涅槃的决心下好创新驱动先手棋；以猛虎捕食的干劲打好深化改革攻坚战；以燕子垒窝的韧劲筑牢长续发展基础桩。



名言警句

苟日新，日日新，又日新。——《大学》
惟改革者进，惟创新者强，惟改革创新者胜。——习近平

经典故事

【不创新才是华为最大的风险】 华为从2万元起家，用25年时间，从名不见经传的民营科技企业，发展成为世界500强和全球最大的通信设备制造商，创造了中国乃至世界企业发展史上的奇迹！而华为成功的秘密就是创新。

“不创新才是华为最大的风险”，华为总裁任正非的这句话道出了华为骨子里的创新精神。“回顾华为20多年的发展历程，我们体会到，没有创新，要在高科技行业中生存下去几乎是不可能的。在这个领域，没有喘气的机会，哪怕只落后一点点，就意味着逐渐死亡。”正是这种强烈的紧迫感驱使着华为持续创新。华为把每年销售收入的10%投入研发，数十年如一日，近10年投入的研发费有1000多亿元人民币，在华为15万名员工中有近一半的人在搞技术研发。

华为的创新体现在企业的方方面面，但是华为不是为创新而创新，它打造的是一种相机而动、有的放矢的创新力，是以客户需求、市场趋势为导向，紧紧沿着技术市场化路线行进的创新，这是一种可以不断自我完善与超越的创新力，这样的创新能力才是企业可持续发展的基石。

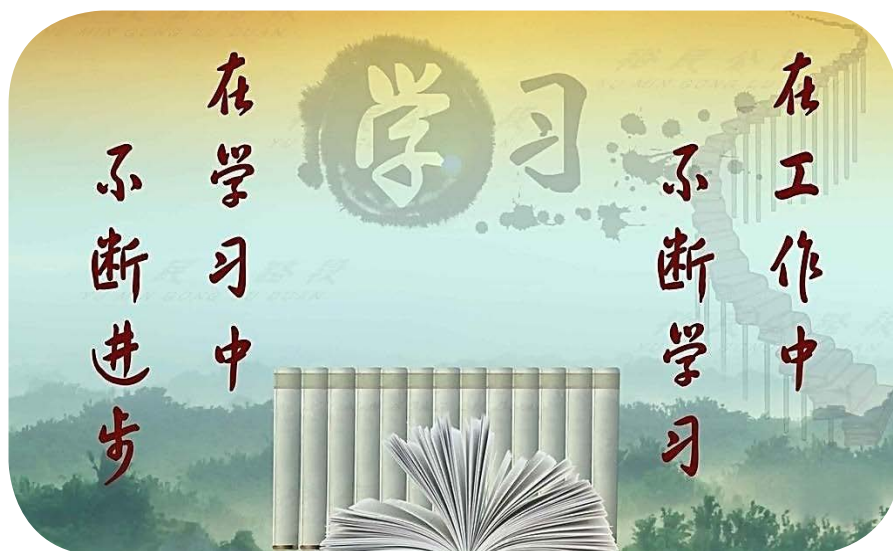

学习文化

非学无以广才，非学无以进步。打造学习型企业，鼓励人人学习，人人成才，树立终身学习的理念。

名言警句

学海无涯勤可渡，书山万仞志可攀。

鸟欲高飞先振翅，人求上进先读书。

一书开世界，两目阅春秋。

只有加强学习，才能增强工作的科学性、预见性、主动性，才能使领导和决策体现时代性，把握规律性，富于创造性。

再好的手机都要充电，再好的电脑系统都要更新，不学习就要被社会淘汰。

好好学习，天天向上。—— 毛泽东

立身以立学为本，立学以读书为本。—— 欧阳修

黑发不知勤学早，白首方悔读书迟。—— 《劝学》

名言警句

学历代表过去，能力代表现在，学习力代表未来。

要勤于学习、善于学习，始终保持虚怀若谷、如饥似渴的学习状态。

要有知识不足、本领不足、能力不足的紧迫感，自觉加强学习和实践，永不自满，永不懈怠。

既要向书本学又要向实践学，既要向领导和同事学又要向专家、基层和群众学，既要向传统学又要向现代学，努力成为兼收并蓄、融会贯通的通达之才。



经典故事

【嗜书如命的毛泽东】 读书是毛泽东一生的嗜好，虽然工作很忙，可他总是挤出点滴时间读书。在游泳下水之前活动身体的几分钟时间，有时还要看上几句名人的诗词。游泳上来后，顾不上休息，就又捧起了书本看，连上厕所的几分钟时间，他也从不白白地浪费掉。一部重刻宋代淳熙本《昭明文选》和其他一些书刊，就是利用挤出的时间断断续续看完的。毛泽东外出开会或视察工作，常常带一箱子书。途中列车震荡颠簸，他全然不顾，总是一手拿着放大镜，一手按着书页，阅读不辍。

毛泽东晚年虽重病在身，仍坚持阅读。有一次，毛泽东发烧到39度多，医生不准他看书，他难过地说：“我一辈子爱读书，现在你们不让我看书，叫我躺在这里，整天就是吃饭、睡觉，你们知道我是多么地难受啊！”工作人员不得已，只好把拿走的书又放回他身边，他这才高兴地笑了。

1976年8月26日，毛泽东已卧床不起。当晚，他仍让工作人员借来南宋洪迈的《容斋随笔》阅读。9月8日，弥留之际的毛泽东反复陷入昏迷状态，但每当清醒过来时，他还是要书看。据统计，当天毛泽东先后看文件、看书11次，共计2小时50分钟。这位伟人，几乎是在他的心脏快要停止跳动的时候，才结束了他一生中从未间断过的读书生活，他的这个举动，真正诠释了什么是活到老，学到老。

和谐文化

和为贵，谐为美。对内营造和谐的工作关系；对外与社会各单位搞好关系，和谐相处，寻求合作共赢。



名言警句

家和万事兴，心齐企业昌。
齐心创和谐，聚力促发展。
事成于和睦，力生于团结。
孤军奋战，其力有限，众志成城，坚不可摧。
人心齐，泰山移，上下同欲者胜。
百川汇海可憾天，众志成城比金坚。
同心才能走得更远，同德才能走得更近。
和则两利，斗则两伤。
你敬我，我敬你，亦显德高；你容我，我容你，天宽地阔。



名言警句

天时不如地利，地利不如人和。——《孟子》

五人团结一只虎，十人团结一条龙，百人团结像泰山。
——邓中夏

经典故事

【为客户着想】山东一家包装企业用扬子塑化公司新投产的FFS袋用吹塑薄膜作原料，基于过去对老式薄膜的理解，要求增加薄膜的厚度，而扬子塑化公司的营销人员在考察这家企业后，却向他们提出并不需要增加薄膜厚度，反而可以再降低10%厚度的建议，客户弄不明白了：“增加薄膜厚度，你们就可以增加销售量，多挣钱，怎么会说没必要呢？”扬子塑化公司的营销人员说：“增加厚度我们确实可以多挣钱，但我们更要为客户着想。我们的工艺生产已经达到国际先进质量标准，完全可以满足你们的需要，加厚只能增加你们的成本。”客户接受了他们的建议，经过几个月的使用，证明了这种厚度的薄膜确实保证了产品的质量，而且成本下降了15%。山东这家企业激动地给扬子塑化公司打来电话：“像你们这样真心为客户着想的企业，现在可真不多见了，真是太感谢你们了！”

效用文化

市场经济讲求效率优先，兼顾公平，成果至上。在企业营造不讲苦劳，讲功劳；不讲借口，讲结果，讲效用的氛围，尤为重要。



名言警句

时间就是金钱，效率就是生命。

绩效论功过，品质论英雄。

职场没有苦劳可讲，一切请拿成绩说话。

用事实来说话，拿成果来证明，以实效来检验。

只讲事实，不讲故事，只认业绩，不认苦劳。

千忙万忙，没有精准落实就是瞎忙；千招万招，没有精准落实就是虚招；千条万条，没有精准落实就是“白条”。

接受任务不讲条件，执行任务不找借口，完成任务追求圆满。

真想干总会有办法，不想干总会有理由；面对困难，智者想尽千方百计，愚者说尽千言万语。

工作不拖泥带水，办事无差错漏情，事不隔天，案不积卷。

功劳对公司才有贡献，苦劳对公司的贡献是零，我只奖励功劳，不奖励苦劳。—— 史玉柱

经典故事

【深圳速度】“深圳速度”是深圳建设者在建设深圳国贸中心大厦时创下的“三天一层楼”的纪录，它是改革开放的象征，是一个时代快速发展的符号，代表了40年来中国建设发展的速度。深圳从1979年创建以来，这个昔日的小渔村，得改革开放之东风，成为国内外瞩目的经济特区和开放城市，短短40年已发生了翻天覆地的变化，创造了世界经济发展史上的奇迹，创造了“深圳速度”。“深圳速度”已经成为一个高速度、高效益的代名词而被载入了世界经济发展史册，激励着大家争分夺秒地投身到社会主义现代化建设中。



【奇瑞速度】2012年，集团公司承建了奇瑞汽车（焦作）发动机厂房项目，该项目占地350亩，建筑面积8.8万平方米，其中7万多平方米的厂房和1万多平方米的配套工程，项目定额工期是18个月。按照甲方要求，集团公司组建精兵强将，科学施工，精心管理，发扬“团结 合作 创新 超越”的企业精神，只用5个月时间就保质保量完成了任务，一座现代化的汽车发动机生产基地拔地而起，这样的速度也刷新了我国汽车发动机厂房项目建设史上的纪录，创造了令业内刮目相看的“奇瑞速度”。

敬业文化

工作不仅是谋生，更是实现人生价值的平台。要想把工作做好，做实，做精，惟有敬业，把工作当事业做。



名言警句

传承工匠精神，雕筑时代精品。
努力到无能为力，拼搏到感动自己。
你得拼命奔跑，才能留在原地。
将来的你，会感谢现在奋斗的自己。

少一些浮躁，多一些纯粹；少一些投机取巧，多一些脚踏实地；少一些急功近利，多一些专注持久；少一些粗制滥造，多一些优良精品。

如切如磋，如琢如磨。——《诗经》

凡事都要脚踏实地去做，不驰于空想，不鹜于虚声，而惟以求真的态度做踏实的工夫。——李大钊

只有把全副身心投入进去，专心致志，精益求精，不畏劳苦，百折不回，才有可能攀登科学高峰。——邓小平



经典故事

【为事业奋斗终身】 在许多人眼里，近百岁的老人理应在家享清福，可是胡佩兰老人却没有这么做。1916年，胡佩兰出生于河南省驻马店市汝南县县城北关。1938年，她以优异的成绩考入河南大学医学部，1944年毕业后开始了治病救人的医生生涯。在从医数十年后的1986年，70岁的胡佩兰才从郑州铁路中心医院的妇产科主任岗位上退休。退休后，家人朋友都劝她好好歇歇，但她仍不愿离开诊室，坚持每周坐诊6天，这一坐又是20年。长期坐诊让她患上严重的腰椎间盘突出，进出都要坐小推椅，但由于慕名找上门问诊的病人太多，胡佩兰每天都会坚持看完所有病人才下班。随着年龄的增长，胡佩兰的记忆力和听力都大不如从前，但病人的情况她却记得清清楚楚。她耳朵里放着助听器，听不清的地方，便由旁边的学生解释。

2013年，98岁的胡佩兰心脏病突发，经抢救后，第二天她依然准时到医院出诊，她说：“只要能活动一天，就要为病人服务一天，国家培养了我，我要好好为人民服务。”2014年1月22日，98岁的胡佩兰老人不幸逝世，她在弥留之际依然念念不忘的是她的病人，留给世人的最后一句话是：“病人看完了，回家吧”，这位近百岁的老人，为了事业奋斗到生命的最后一刻，这种崇高的敬业精神值得每一个人学习。

竞合文化

竞争与合作，相辅相成，良好的合作创造竞争中的双赢或多赢。

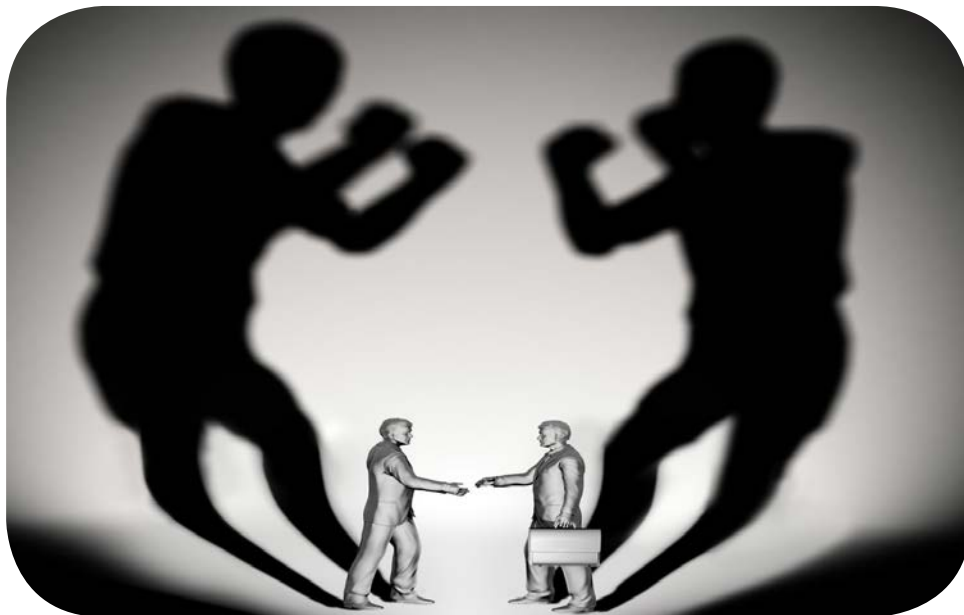

名言警句

竞争可以激发我们的斗志，让我们向着目标奋勇前进！
敢于面对竞争，才能充分展现实力，战胜自我，奋勇前进，
展现胜利的希望。

一人难挑千斤担，众人能移万座山。

一个篱笆三个桩，一个好汉三个帮。

你中有我，我中有你，合作共赢创未来。

竞争无所不在，有竞争才有动力，有动力才能发展。

竞争离不开合作，合作才能优势互补，取长补短，形成合力，
既竞争又合作，才能突破孤军奋战的局限，实现双赢或多赢。

多补台，常换位，支持别人，成就自己。

能用众力，则无敌于天下矣；能用众智，则无畏于圣人矣。

—— 孙武

经典故事

【狮子与羚羊】在古老的非洲大草原上，新一轮的太阳正冉冉升起，当金色的曙光照在一只狮子身上时，狮子醒来了，它抖了抖身上的毛，望着太阳对自己说：“今天我要不停地跑，追上跑得最慢的羚羊，把他吃掉。”在同一时刻，一只羚羊醒来了，它望着升起的太阳对自己说：“今天我要不停地跑，成为跑得最快的羚羊，只有这样，才不会落在后面，让狮子吃掉。”在大草原上，羚羊在不停地向前跑，狮子不停地向前跑……在自然界中，不管狮子还是羚羊，为了生存，只有不停地向前跑，才不会被自然界淘汰。

从生物角度来说，符合物竞天择适者生存原理，从生活角度来说，就是只有你做到最强最好，只有不断努力，才可能不被淘汰。

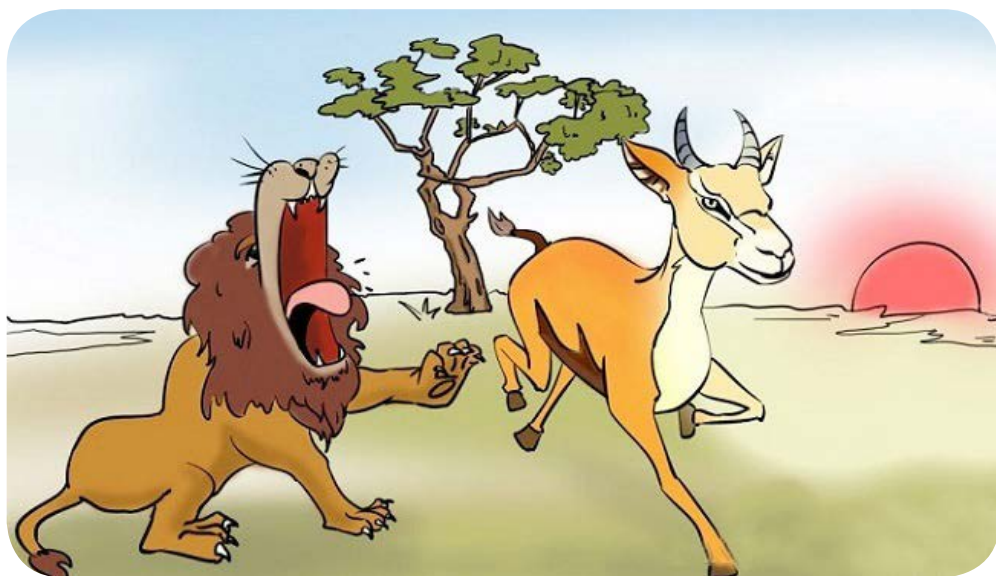

【蛋卷冰淇淋的来历】1904年夏天，美国举行世界博览会，一位名叫哈姆的西班牙人在会场外出售他的薄饼，可顾客并不多，反而是相邻的一位卖冰淇淋的商贩生意红火，不一会儿就售出了许多冰淇淋，就这样很快用完了自带的冰淇淋碟子。乐于助人的哈姆就把自己的薄饼卷成锥形，让他盛放冰淇淋，卖冰淇淋的商贩见哈姆生意不太好，出于善心便买了哈姆的薄饼，大量的锥形冰淇淋便源源不断地送入顾客口中。令人意想不到的是，这种锥形冰淇淋还被评为此次世界博览会上“最受欢迎的产品”。

从此，这种锥形冰淇淋开始迅速传播，逐步演变成今天风靡世界的蛋卷冰淇淋。

前言

VI (视觉识别系统 Visual Identity system) 是企业文化的重要组成部分，通过标准化、规范化的形式语言和系统化的视觉符号传达给社会大众，具有突出企业个性，塑造企业形象的功能。本章是以集团公司的标志、标准字体、标准色的完善组合在企业管理与社会交往中的应用规范，分为基础系统、施工现场标识系统、办公标识系统三部分。本章中的施工现场标识系统和《施工现场标准化图册》有抵触的，以后者为准执行。本章涉及的板块以中安建设为例，其他板块参照执行，因篇幅有限，不再一一赘述。





河南中安建设集团有限公司标志

标志

标志是塑造企业形象的核心元素，使用的频率很高，应用的媒体广泛。为确保标志的权威性与统一性，在具体应用中应规范使用，不得滥用，以免产生负面影响。

标志释义

◆ 中间四个竖向图形组成一幢立体、抽象、拔地而起的高楼，体现了集团公司的行业特点及奋发向上的精神风貌；两个椭圆寓意着集团公司集团化、多元化发展的方向。整个标志组成抽象的“中”字，代表着集团公司名称“中安集团”的“中”字，方形与圆形的组合也体现了刚柔相济的中国传统中庸之道文化。整个标志富有美感，彰显出集团公司现代化、国际化的视觉形象。

◆ 红色是中国的传统色，象征着集团公司是一个传统行业，也寓意着集团公司红红火火、蓬勃发展的美好前景。红色也是建筑业中安全的必备色，安全帽、安全标识等都用到了红色，集团公司名称中的“安”字也正是考虑到安全的意义。

注：标志在集团公司范围内统一规范使用，任何单位不得抵制或随意更改，如有特殊情况需保留本单位标志的，需到集团公司综合部备案。

标志方格稿

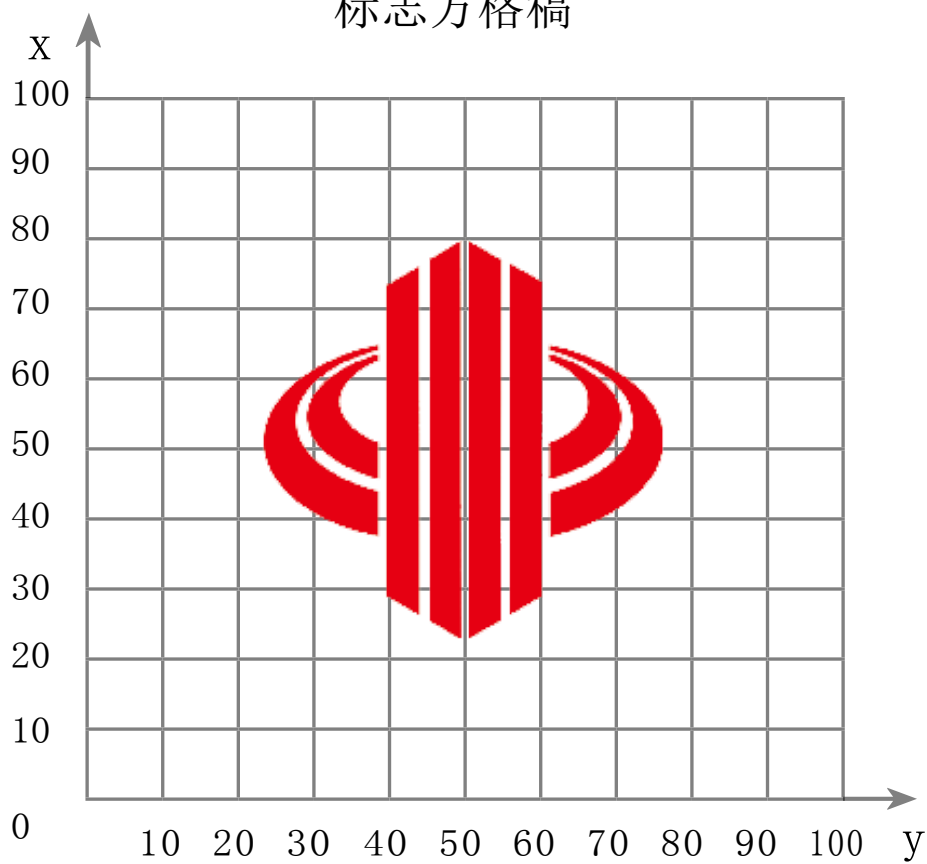

标志墨稿、反白稿



注：本手册中长度单位均为 mm

标志的规范制作及说明

标志严格按照下图规范使用，不得随意更改色彩、形状，比例可根据实际情况适当缩放，以保证标志的统一和规范。

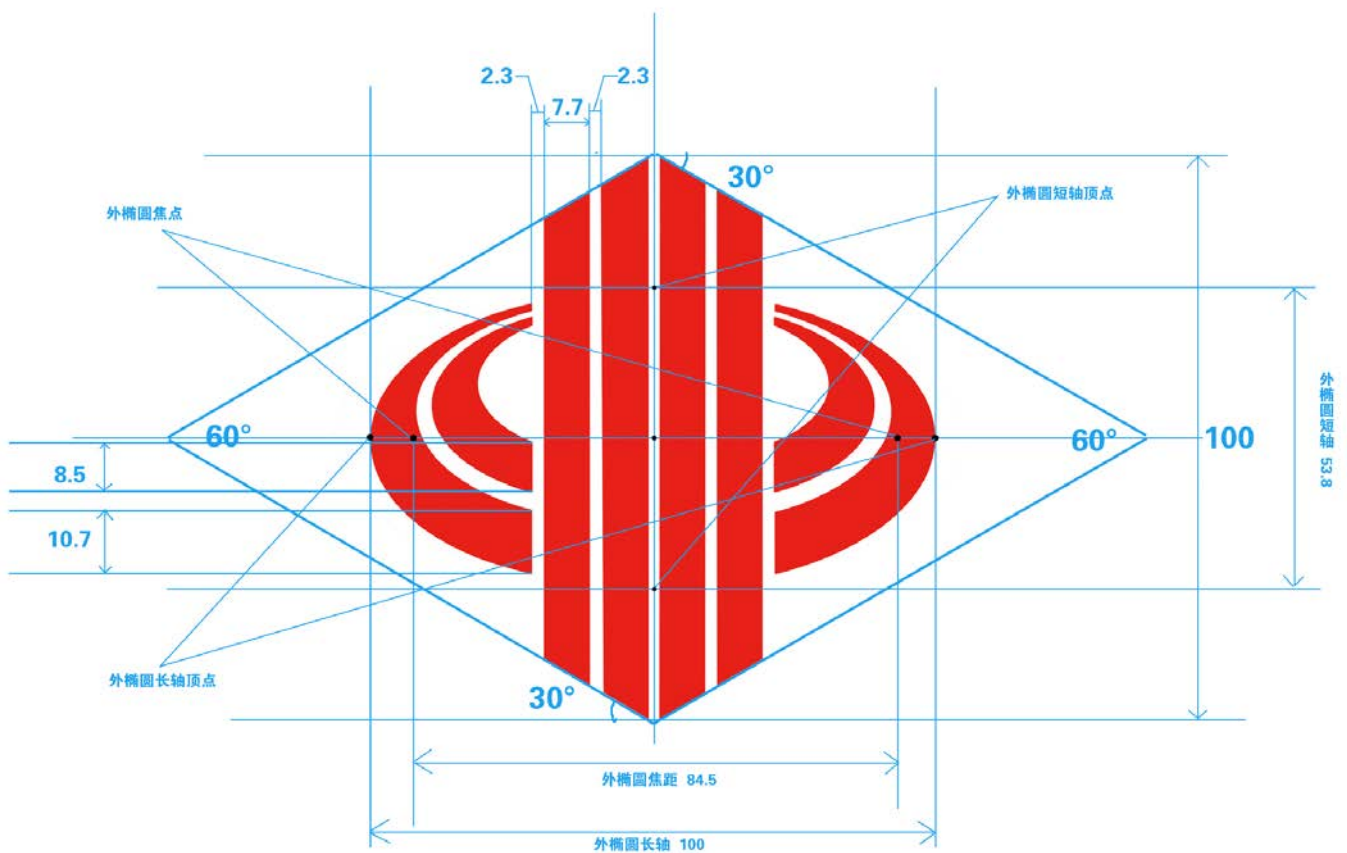

标志最小使用尺寸



为方便大家规范制作标志，可从集团公司 QQ 交流群（群号：160196468）、百度网盘（链接：<https://pan.baidu.com/s/1a5x0ccDLmj1Xzbd4j0XSGg> 密码：8r3p）中下载使用。

标准色

主色

蓝



C:100 M:40 Y:0 K:0

白



C:0 M:0 Y:0 K:0

红



C:0 M:100 Y:100 K:0

黑

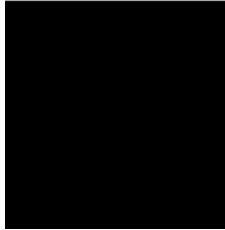

C:0 M:0 Y:0 K:100

辅色

黄



C:0 M:0 Y:100 K:0

橙



C:0 M:80 Y:100 K:0

绿

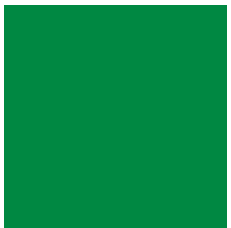

C:100 M:20 Y:100 K:0

粉



C:10 M:80 Y:0 K:0

褐



C:50 M:80 Y:100 K:40

灰



C:0 M:0 Y:0 K:80

标志在不同背景色时使用规范



白色背景标志为红色



红色背景标志为白色（一般情况下）



黄色背景标志为红色



如蓝色背景标志为白色



红色背景标志为黄色（特殊情况下）



褐色背景标志为黄色（特殊情况下）

说明：白色背景和黄色背景只能使用红色标志，红色背景一般情况下使用白色标志，在特殊情况下，红色背景和褐色背景使用黄色标志，其他背景色均使用白色标志。

集团公司及各板块、单位名称使用规范

标志与集团公司名称的组合规范

(横式)

标志 + 中英文全称



标志 + 中英文简称



(列式)

标志 + 中英文全称



标志 + 中英文简称



(竖式)

标志 + 中文全称



标志 + 中文简称



对外宣传时一律使用全称，简称仅限集团公司内部使用

集团公司标志与各板块、单位名称的组合规范
(以中安建设为例, 其他板块、单位参照执行)

(横式)

标志 + 中英文全称



标志 + 中英文简称



(列式)

标志 + 中英文全称



标志 + 中英文简称



(竖式)

标志 + 中文全称



中轴线对齐

标志 + 中文简称



第二部分
施工现场标识系统规范

(以中安建设为例, 其他板块、单位参照执行)

工地大门

方案一

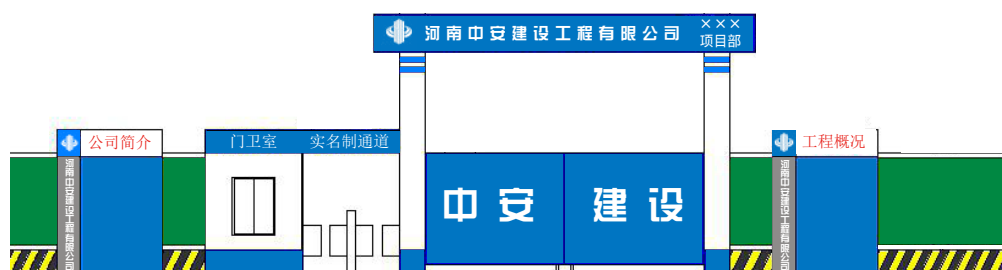

方案二



方案三

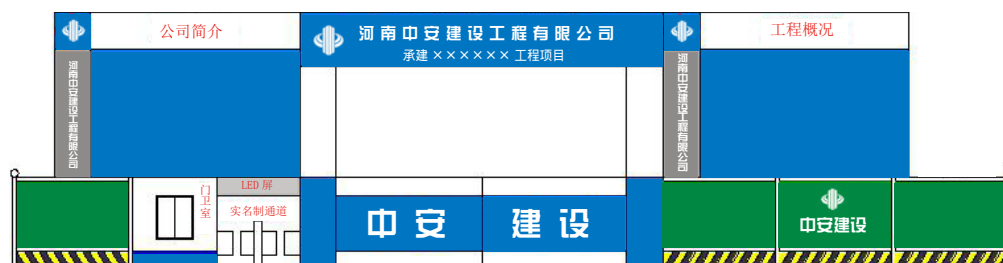

说明: 三种方案的具体使用参照中安建设工程安全管理部《施工现场标准化图册》执行。

中安建设旗及项目部旗、旗杆及基座

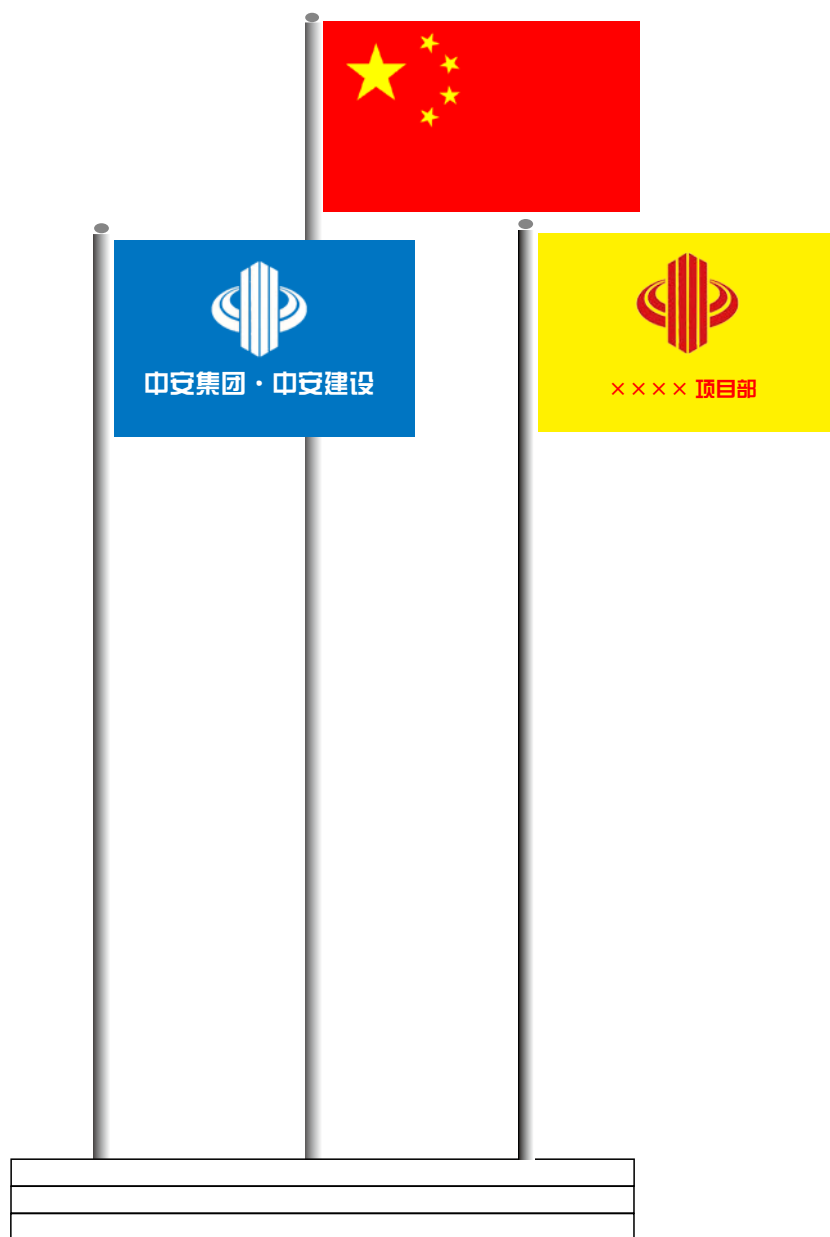

说明：中安建设旗、项目部旗规格为3号旗（1960 X 1280），旗杆长度及其他尺寸以中安建设工程安全部制定的为准，其他板块、单位参照中安建设执行（如中安集团·焦作一建、中安集团·中安正升等）。

工地宣传旗（横式）

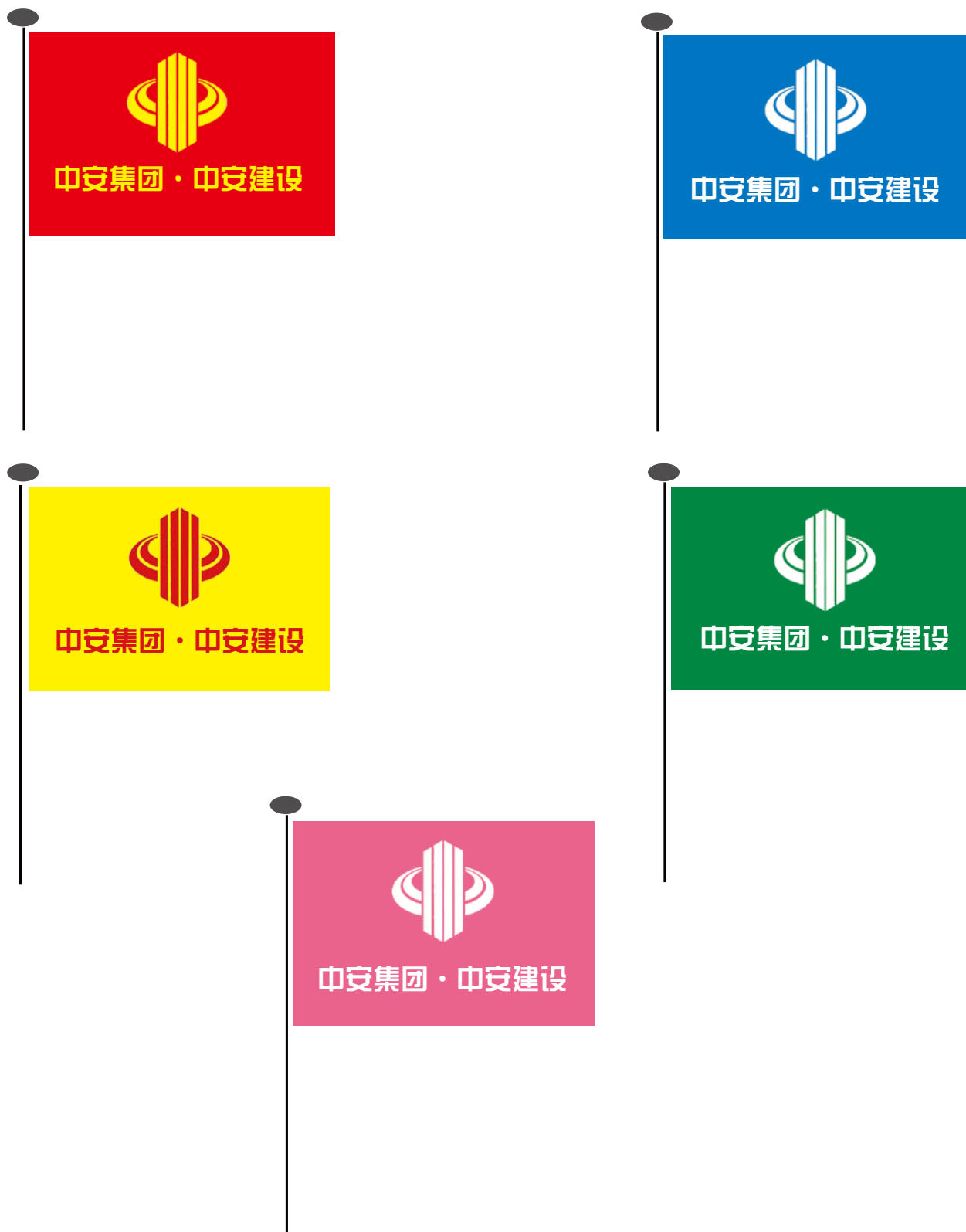

说明：中安建设宣传旗（横式）尺寸为4号旗（1440 X 960），其他板块、单位参照中安建设执行（如中安集团·中安正通、中安集团·焦作一建等）

工地宣传旗（竖式）



说明：中安建设宣传旗（竖式）尺寸为 600 X 1200，其他板块、单位参照中安建设执行（如中安正通、中安正升等）

安全帽正面



右侧面



左侧面

说明：集团公司现有的安全帽继续使用，自本手册下发之日起，集团公司安全帽上的标志和名称将统一采用白色，安全帽左侧名称固定为“中安集团”，右侧名称为“中安建设”（其他板块、单位名称为焦作一建、中安正通等），具体尺寸和使用方法以中安建设工程安全管理部制定的《施工现场标准化图册》为准执行。

第三部分
办公标识系统规范

门牌



正面

名片



背面

纸张颜色为白色，材质为艺术纸（蛋壳纹）

稿 纸



河南中安建设集团有限公司
Henan Zhongan Construction Group Co.,Ltd

第 页

地址：焦作市城乡一体化示范区建业路西侧 123 号
网址：www.hnzajt.cn www.hnzajs.com
电话：0391—2925016 0391—2925711
电子邮箱：hnzajt@126.com hnzajs@126.com

尺寸：260× 190

便 签

封面



封底



内页

尺寸：140×110

信封

正面



背面

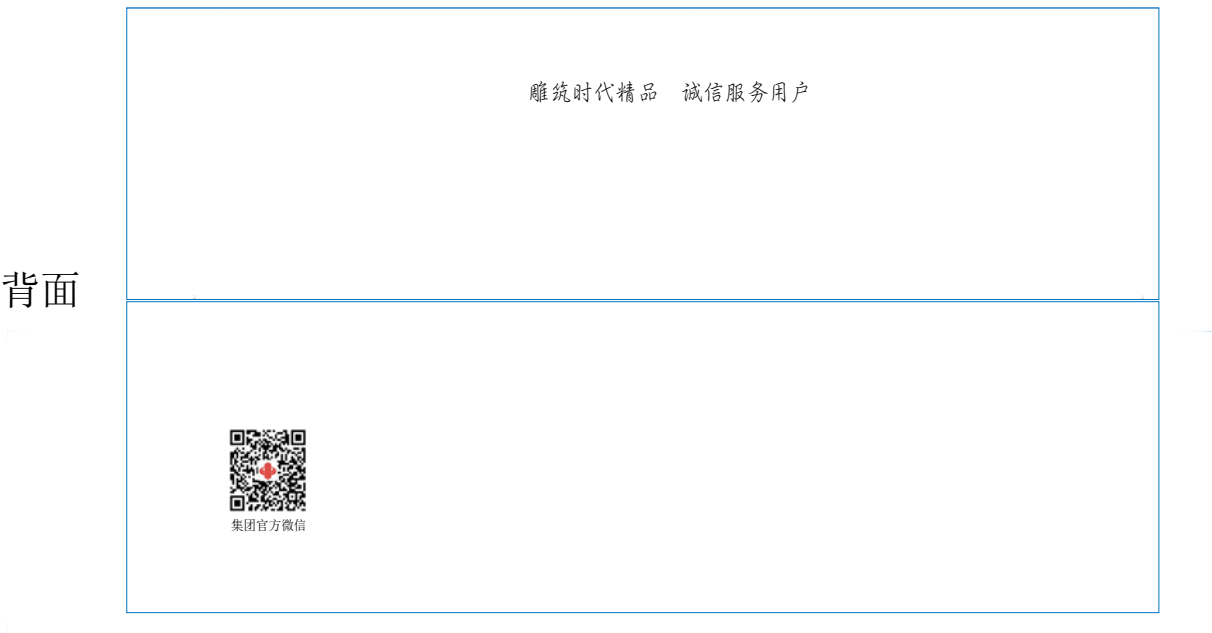

尺寸：230×120

档案袋



正面

尺寸：410×280



背面

尺寸：350× 280

一次性杯子



集团公司员工行为规范

前言

员工行为规范是员工应该具有的共同行为特点和工作准则，具有导向性和约束性，通过倡导和推行，在员工中形成自觉意识，起到规范员工的言行举止和工作习惯的效果。

本章分为基本行为规范、礼仪规范两部分。基本行为规范对所有员工提出了基本的素质要求；礼仪规范，包括拜访礼仪、接待礼仪、会议和活动礼仪、位次排序礼仪等四个方面。



- 总揽全局 遵规守纪 敬业奉献
- 注重绩效 诚信务实 精益求精
- 善于创新 敢于担当 执行到位
- 好学进取 尊重包容 合作和谐

● 总揽全局

要围绕集团公司科学发展大局想问题、理思路、做决策、干工作，树立大局观，局部利益服从整体利益，追求集团公司整体利益的最大化。

● 遵规守纪

应了解并严格遵守与本职岗位有关的法律法规、规章制度、工作流程，执行速度要快，执行力度要大，遵守并维护集团公司的规章制度。

● 敬业奉献

要热爱和忠于本职工作，自觉履行岗位职责；要熟练掌握本岗位专业知识与技能，注重工作效能，敢想敢干，不抱怨，不畏难，乐于奉献。

● 注重绩效

工作中崇尚实干，注重经济效益、人才效益和社会效益，将绩效优异、德能兼备作为检验自己工作的重要标准。

● 诚信务实

诚信是企业文化的核心。对待工作要脚踏实地，做到“内不欺己，外不欺人”，对内要树正气、扬正义，公正做事，言行一致；对外要诚行笃信，靠产品、靠口碑、靠和谐团队赢得客户满意，不做欺骗客户的事。

● 精益求精

要发扬工匠精神，追求完美，要与时俱进，靠学识、经验、能力的不断提高争取更好的业绩，靠业绩赢得良好的职场口碑。

● 善于创新

创新是集团公司持续发展的动力。要善于、敢于创新，坚持自主创新、原始创新、综合创新、全员创新，创新要常态化、规范化、实用化。

● 敢于担当

在工作中，直面困难要敢于去扛，不畏惧，不服输，关键时刻冲得上；面对压力时，敢于迎难而上，负责到底，关键时刻扛得住。

● 执行到位

全面落实集团公司各项决策部署，狠抓执行力，抓一件落实一件，形成“调查—决策—部署—督查—落实”的“闭合回路”。提倡雷厉风行的工作作风，对有令不行、有禁不止的行为要严厉处罚。

● 好学进取

不断加强理论和业务知识的学习，提升工作实践能力，在学中干，在干中学，树立终身学习的理念；工作中积极进取，有追求，有目标，有强烈的事业心。

● 尊重包容

同事和上下级之间要相互尊重，尊重创造，尊重劳动，理解个性，求同存异。

● 合作和谐

员工之间，员工与业主、承包方、监理、供应商等利益相关者之间，诚信合作，协同工作，营造和谐的干事氛围。



第二部分 礼仪规范

- 第一章：拜访礼仪规范
- 第二章：接待礼仪规范
- 第三章：会议、活动礼仪规范
- 第四章：位次排序礼仪规范

第一章：拜访礼仪规范

● 预约

拜访前先预约，预约的内容包括时间、地点及面谈事宜；
预约时间一般应提前 1-3 天，视具体情况，以轻重缓急而定；
预约地点可在会议室、接待室、独立办公室或其他适宜交流的地方；
如预约的情况有所改变，需及时告知对方。

● 会面前的准备

检查服装是否整洁；根据面谈内容准备相关资料，尤其是对方相关资料；备好笔记本、名片及其他所需的文具或设备；会见重要客户前，应先把手机关闭或调为静音。

● 打招呼

如知其姓名、职务等，可称呼“XX 经理，您好……”等；如只知其姓氏，可称呼“XX 先生（女士），您好……”。

● 自我介绍

简明扼要，一般只讲明自己的姓名、身份即可。

● 介绍他人

介绍前先给对方一个提示，如“我来介绍一下”等；

介绍时按照尊者优先知情的原则，先将年轻者介绍给年长者，先将职位低者介绍给职位高者，先将男士介绍给女士，将本国人介绍给外国人；

当被介绍者身兼数职时，应针对实际环境介绍主要职务或相应职务；

被他人介绍时，要以礼貌的语言主动向对方问候或面带微笑点头致意。

● 握手

握手时注视对方，面带微笑，手臂轻微抖动，不可握手时注视第三人；

握手的部位，男士之间握到手掌，与女士握手只握到手指部分；

握手时间不宜太长，大约 2-3 秒；用力要适度，尤其是与女士握手；

伸手的先后顺序为：尊者先伸手，女士先伸手。

● 名片的接收

接名片时，微微欠身、点头，双手各用拇指和食指捏住名片；

接到后可轻轻读出名片上的主要内容，并道谢，难念的字要向对方询问读法；

将名片妥善收好，以示尊重，不能将对方的名片放入裤兜，也不允许折叠或玩弄对方的名片；

互赠名片时，右手递，左手接；

上级在场时，应让上级先行接、递名片。

第二章：接待礼仪规范

● 普通来访接待礼仪

一般应起身迎接来访者，热情握手相迎。对于同事、员工除第一次见面外，可不起身；因为有事暂不能接待，应安排其他人员接待。

正在接待来访者时，有电话打来或有新的来访者，应尽量让他人接待，以避免中断正在进行的接待。

要认真倾听来访者的叙述，不可随意打断。对意见和观点不要轻率表态，应思考周全后再作答复，对一时不能作答的，要约定时间再联系。

对能够办理的事情，应立即办理，不让其无谓地等待或再次来访；礼貌拒绝无理要求或错误意见；礼貌结束接待，可以婉言提出借口。

● 正式接待的准备工作

根据对方的身份，可安排在办公室、会议室等不同地方接待；可准备茶水、水果，或根据客人的生活习惯将饮品事先准备好；欢迎客人的标语要事先悬挂或张贴在显眼的地方，有电子显示屏的事先将拟好的文字告知操作员，客人来之前即打出；

将室内灯光、温度等先行调试到适当的程度；

根据接待的目的，先将各种相关资料、仪器准备妥当；

事先了解被接待人及同行人的职业、身份及其他；

如遇重要接待，负责接待部门必须提前制定接待方案，对接待内容进行编排。

● 迎接礼仪

详细了解对方到达的航班、车次，安排与客人身份、职务相当的人员前去接待，若相应身份的主人不能前往，应做礼貌性解释。

主人到机场或车站迎接客人，应提前到达，决不能迟到或让客人久等；接到客人后，应热情问候“一路辛苦了”、“欢迎您到公司”等；迎接客人应提前为客人准备好食宿，安排好客人的行程，备好客人所需物品；将客人送到住地后，主人不要立即离去，应陪客人稍作停留，热情交谈，但不宜久留，让客人早些休息；当迎接客人直接到办公场所时，应安排一位与客人身份、地位相称的人在办公室或接待处等候。其他工作人员见到客人时应点头微笑，问候客人。

● 送客人礼仪

送别客人时，要提醒对方不要遗忘物品；尊贵的客人要送上车或送到飞机场；同级的客人要送到电梯或楼梯口；级别低的客人要送出办公室；送客人时应说：“您慢走，欢迎下次再来”、“再见，一路平安”等礼貌用语。

第三章：会议、活动礼仪规范

● 参加大中型会议、活动礼仪

参加大中型会议、活动时，应提前十分钟到达现场，听从组织人员的安排；着装要整洁，重要会议、活动要统一着装；关闭手机或手机调为静音、震动；坐在主席台上的人应按要求就座，姿态端正，不要交头接耳和擅自离席；讲话和发言者，仪态要落落大方，掌握好语速、音量，发言完毕应向全体与会者表示感谢。

● 就座礼仪

会议、活动主席通常坐在离会议室门口最近的桌子末端，主席两边是客人和拜访者的座位，或是给高级管理人员、助理坐的；业务会议、活动不应区分性别，男女座位的次序根据习惯安排即可。

● 发言礼仪

会议、活动发言有正式发言和自由发言两种，前者一般是领导报告，后者一般是讨论发言；正式发言者，如果是书面发言，要时常抬头扫视一下会场，不能只低头读稿，旁若无人；发言完毕，应对听众的倾听表示谢意；自由发言时要讲究顺序和秩序，不能争抢发言；发言应简短，观点应明确；与他人有分歧，应以理服人，态度平和，听从主持人的意见；应礼貌回答问题，对不能回答的问题，应机智礼貌地说明理由；对提问人的批评和意见应认真听取，即使提问者的批评是错误的，也不应失态。

第四章：位次排序礼仪规范

会见、会谈位次排序

- 相对式（宾主双方面对面就座）



A 情况：“面门为上”

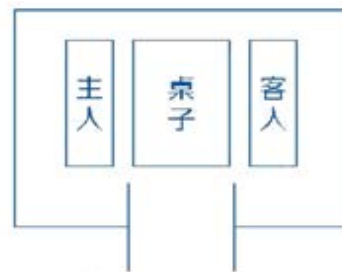

B 情况：“以右为上”

● 居中式

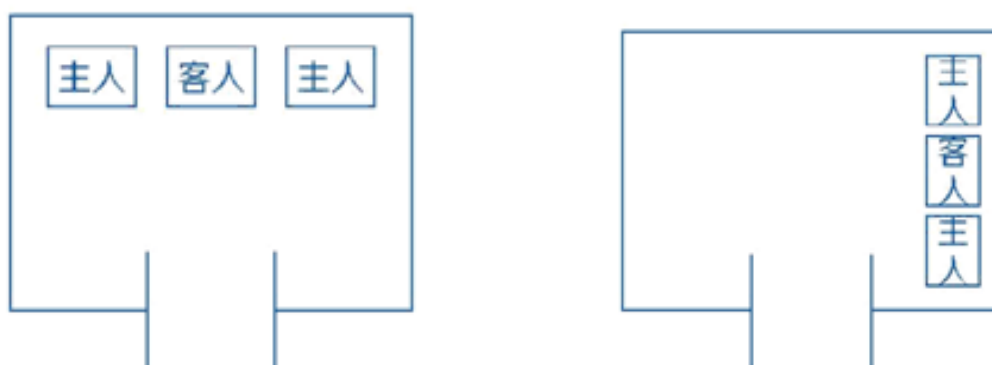

本情况属于并排式特例，讲究“居中为上”

● 主席式

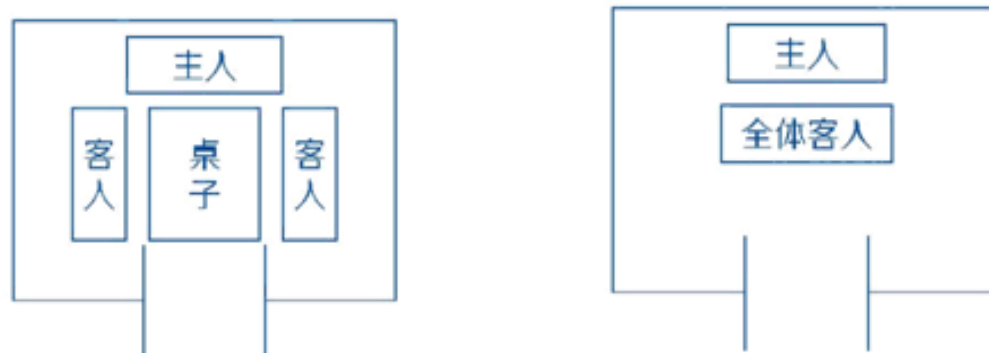

本情况为会见两方或两方以上来宾时排序

领导在主席台上就座时座次安排

- **领导为单数时：**主要领导居中，2号领导在1号领导左手位置，3号领导在1号领导右手位置。



- **领导为双数时：**1、2号领导同时居中，左为上，1号领导偏左，2号领导在1号领导右手位置，3号领导在1号领导左手位置，依此类推。



编撰：集团公司综合部



集团官方微信

地址： 焦作市城乡一体化示范区建业路西侧 123 号

电话： 0391—2925016 0391—2925711

邮箱： hnzajt@126.com hnzajs@126.com

网址： www.hnzajt.cn www.hnzajs.com

客服 QQ： 975711599